

(DE) Funk-Repeater Touchline® SL

(EN) Touchline® SL repeater

(ES) Repetidor de radio Touchline® SL

(HU) Vezeték nélküli jelerősítő Touchline® SL



(DE) Montageanleitung

(EN) Installation

(ES) Instalación

(HU) Szerelési útmutató



(DE) Funk-Repeater Touchline® SL
(EN) Touchline® SL repeater
(ES) Repetidor de radio Touchline® SL
(HU) Vezeték nélküli jelerősítő Touchline® SL

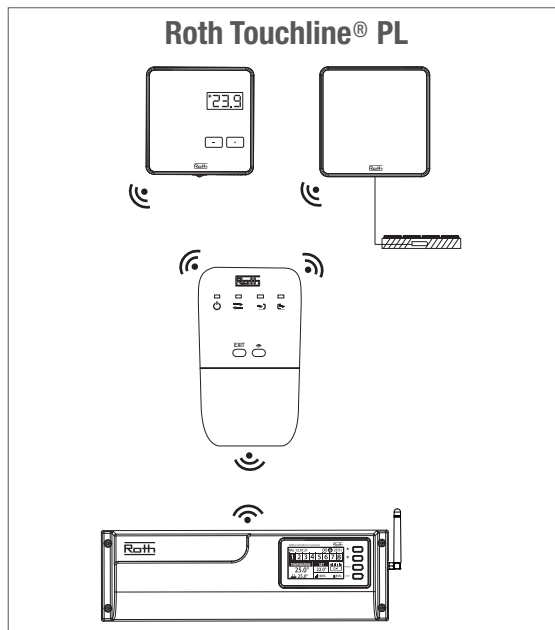
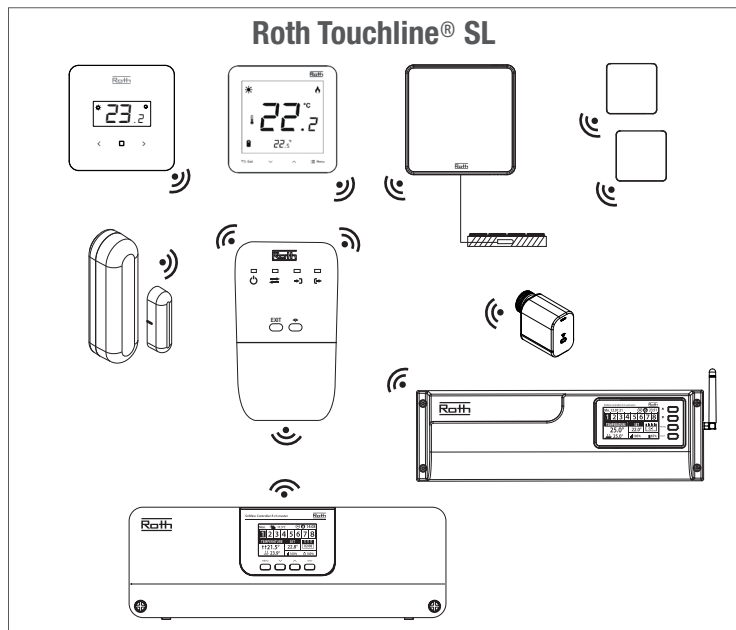

- (DE)** Systemübersicht
- (EN)** System overview
- (ES)** Resumen del sistema
- (HU)** Rendszer áttekintés

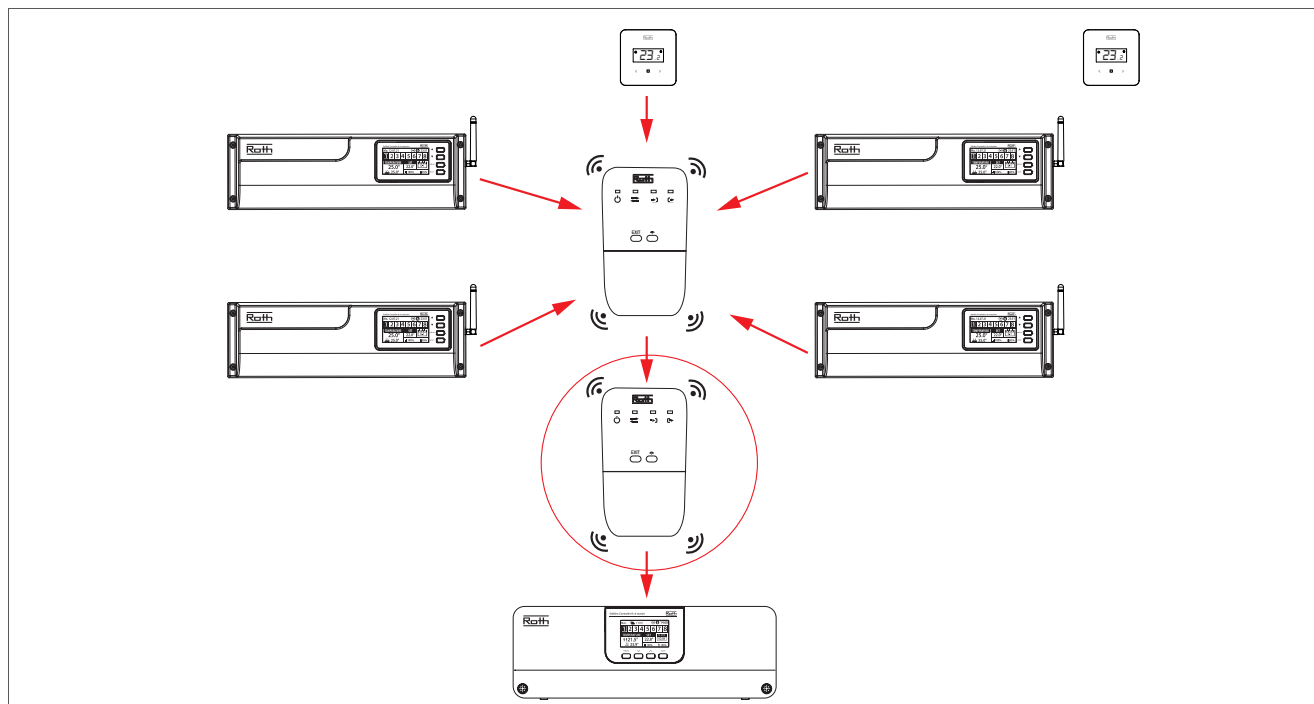

- (DE)** Roth Touchline® SL Mischsystem mit Repeater zwischen Raumthermostaten und Anschlussmodulen und/oder zwischen Master- und Extension.
- (EN)** Roth Touchline® SL mix system with repeater between thermostats and control units and/or between master and slave units.
- (ES)** Sistema de mezcla Roth Touchline® SL con repetidor entre los termostatos de ambiente y los módulos de conexión y/o entre el maestro y la extensión.
- (HU)** Roth Touchline® SL kevert rendszer jelerősítővel a szobatermosztátok és a csatlakozómodulok, illetve a master és a bővítőmodulok között.

(DE) Repeater zwischen Raumthermostaten und Anschlussmodulen
(EN) Repeater between thermostats and control units
(ES) Repetidor entre termostatos de ambiente y módulos de conexión
(HU) Jelerősítő szobatermosztátok és csatlakozómodulok között

- (DE)** Während des Anlernprozesses dürfen der Repeater und das Raumthermostat maximal 10 Meter vom Anschlussmodul entfernt sein. Nach der Installation platzieren Sie den Repeater zwischen dem Anschlussmodul und den Raumthermostaten/Bodentemperaturfühler mit geringer Signalstärke. Der Repeater kann bis zu 20 Raumfühler bedienen, die nicht unbedingt mit demselben Anschlussmodul verbunden sein müssen.
- (EN)** During the registration process the Repeater and the Room thermostat must be placed max. 10 meters from the Controller. After installation place the Repeater in between the Controller and the Room thermostats/Floor sensors with low signal strength. The Repeater can handle up to 20 thermostats, which are not necessarily connected to the same Controller.
- (ES)** Durante el proceso de sincronización, el repetidor y el termostato ambiente no deben estar a más de 10 metros del módulo de conexión. Después de la sincronización, coloque el repetidor entre el módulo de conexión y los termostatos ambientales/sensores de temperatura del suelo con baja intensidad de señal. El repetidor puede dar servicio a hasta 20 sensores de habitación, que no tienen por qué estar conectados al mismo módulo de conexión.
- (HU)** A párosítási folyamat során a jelerősítő és a szobatermosztát legfeljebb 10 méter távolságra lehet a csatlakozómodultól. A telepítés után helyezze a jelerősítőt a csatlakozómodul és a gyenge jelű szobatermosztátok/padlóhőmérséklet-érzékelők közé. A jelerősítő akár 20 szobaérzékelőt is képes működtetni, amelyeket nem feltétlenül kell ugyan ahhoz a csatlakozómodulhoz csatlakoztatni.

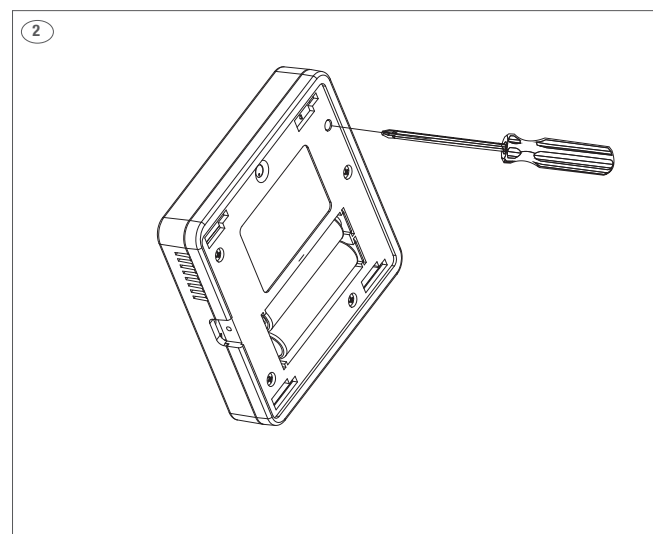
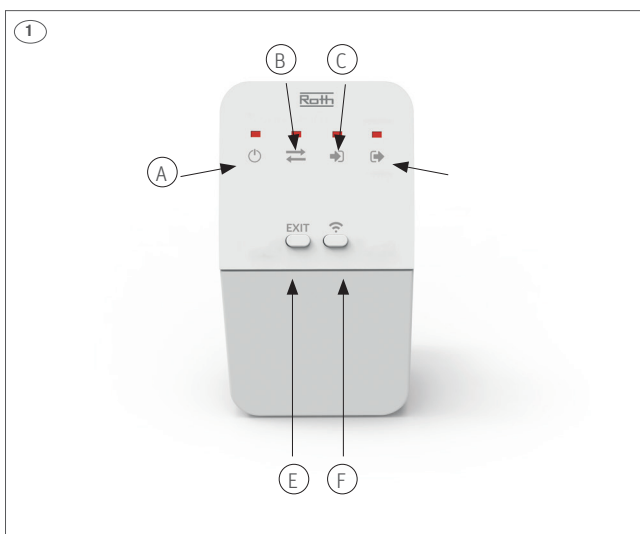

- (DE)** Schließen Sie den Repeater an das Stromnetz an - die Betriebsanzeige (A) leuchtet auf. Drücken Sie die Registrierstaste (F) am Repeater. Die Registrierungsanzeige (D) leuchtet nun dauerhaft und die Registrierungsanzeige (C) beginnt zu blinken.
- (EN)** Connect the Repeater to the power supply - power indicator (A) will Press the registration button (F) on the Repeater. The registration indicator out (D) will now be permanently on and the registration indicator in (C) will start flashing.
- (ES)** Conecte el repetidor a la red eléctrica y el indicador de alimentación (A) se iluminará. Pulse una vez el botón de registro (F) en el repetidor. El led D se encenderá de forma permanente y el led C comenzará a parpadear.
- (HU)** Csatlakoztassa a jelerősítőt a hálózati tápegységhez – a tápellátás jelzőfénye (A) kigyullad. Nyomja meg a jelerősítő regisztrációs gombját (F). A regisztrációs kimenet jelzőfénye (D) most folyamatosan világítani fog, a regisztrációs bemenet jelzőfénye (C) pedig villogni kezd.
- (DE)** Drücken Sie die Anlernstaste auf der Rückseite des Raumthermostats oder Bodentemperaturfühlers. Die Zuordnungsanzeige in (C) leuchtet nun dauerhaft und die Zuordnungsanzeige aus (D) beginnt zu blinken.
- (EN)** Press the registration button on the backside of the Room thermostat or Floor sensor. The registration indicator in (C) will now change to be permanently on and the registration indicator out (D) will start flashing.
- (ES)** Pulse una vez el botón de emparejamiento del termostato situado en la parte posterior del termostato. El led C del repetidor cambia a fijo permanente y el led D comienza a parpadear.
- (HU)** Nyomja meg a regisztrációs gombot a szobatermosztát vagy a padlóérzékelő hátulján. A (C) jelzésű regisztráció be jelzőfény ekkor folyamatosan világítani fog, a (D) kimeneti jelzés pedig villogni kezd.

- (DE)** Wenn Sie ein Raumthermostat installieren, folgen Sie dem Anlernprozess am Anschlussmodul, um den Repeater der gleichen Zone zuzuordnen, der auch das Raumthermostat zugeordnet ist.
- (EN)** If installing a Room thermostat, follow the registration process on the Controller to register the Repeater to the same zone as the Room thermostat was registered to.
- (ES)** En el módulo de conexiones, elija la zona a la que quiere asignar el termostato: MENU - ZONAS - ZONA X - REGISTRO
- (HU)** Szobatermosztát telepítésekor kövesse a csatlakozómodulon található párosítási folyamatot, hogy a jelerősítőt ugyanahhoz a zónához rendelje, mint a szobatermosztátot.

(DE) Funk-Repeater Touchline® SL
(EN) Touchline® SL repeater
(ES) Repetidor de radio Touchline® SL
(HU) Vezeték nélküli jelerősítő Touchline® SL

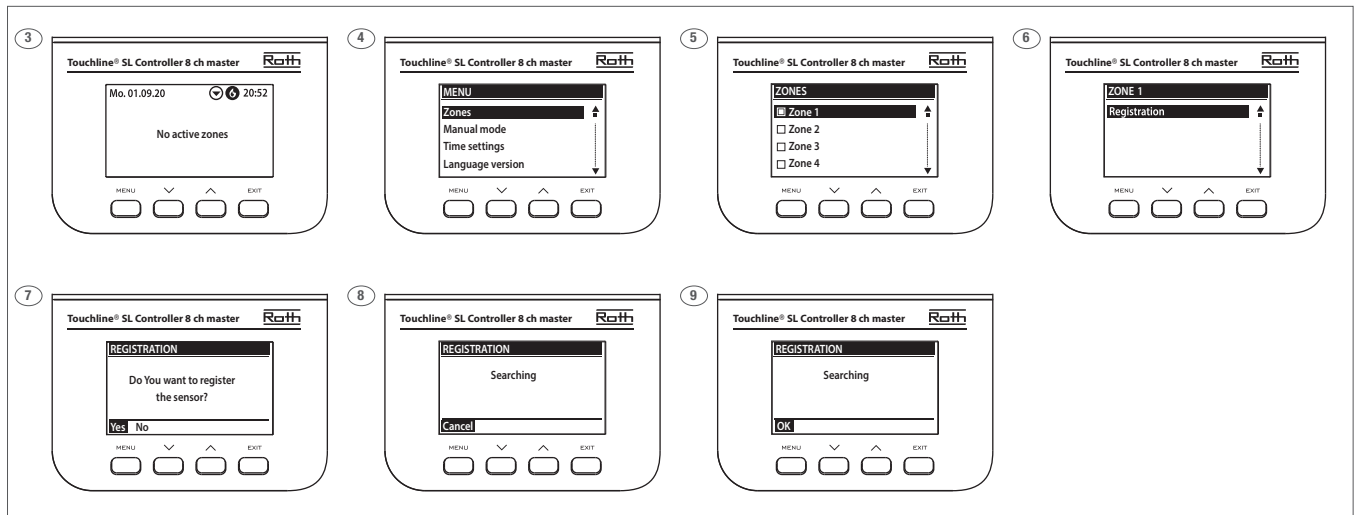

- (DE)** Wenn der Repeater registriert wurde, blinken alle Anzeigeleuchten (A,B,C,D) am Repeater gleichzeitig 5 Sekunden lang. Das Anschlussmodul zeigt die Meldung „Sensor registriert“ an. Die Betriebsanzeige (A) leuchtet permanent. Die Kommunikationsanzeige (B) blinkt kurz auf, wenn die vom Raumthermostat eingestellte Temperatur geändert wird, und das Anschlussmodul aktualisiert die neue eingestellte Temperatur auf dem Display. Registrieren Sie nur Geräte, die ein besseres Signal benötigen, um die beste Reichweite zu erzielen. Die auf dem Anschlussmodul angezeigte Signalstärke bezieht sich auf das Signal zwischen dem Anschlussmodul und dem Repeater.
- (EN)** When the Repeater has been registered all indicator lights (A,B,C,D) on the repeater will flash simultaneously for 5 seconds. The Controller will display the message "Sensor registered". The power indicator (A) will be permanently on. The communication indicator (B) will flash very shortly when the set temperature is changed from the Room thermostat and the Controller will update the new set temperature on the display. Only register devices that require a better signal in order to get the best range. The signal strength displayed on the Controller is for the signal between the Controller and the Repeater.
- (ES)** Si la sincronización ha finalizado correctamente, todos los leds del repetidor (A,B,C,D) parpadean simultáneamente durante 5 segundos y el módulo de conexión muestra el mensaje "Sensor registrado". Después, el led A del repetidor quedará encendido permanentemente. Cuando se modifica la temperatura objetivo en el termostato, el led B del repetidor parpadea brevemente y el módulo de conexión actualiza la nueva temperatura ajustada en la pantalla. Registre a través del repetidor solo los dispositivos que requieran una mejor señal. La intensidad de la señal mostrada en el módulo de conexión se refiere a la señal entre el módulo de conexión y el repetidor.
- (HU)** Miután a jelerősítő regisztrálva lett, a jelerősítő összes jelzőfénye (A, B, C, D) egyszerre villog 5 másodpercig. A csatlakozómodulon a „Szenzor regisztrálva” üzenet jelenik meg. A tápellátásjelző (A) folyamatosan világít. A kommunikációjelző (B) röviden felvilág, ha a szobatermosztát által beállított hőmérséklet megváltozik, és a csatlakozómodul frissíti a kijelzőt az új hőmérséklet-beállítással. Csak olyan eszközöket regisztráljon, amelyeknek erősebb jelre van szükségük a legjobb hatótávolság eléréséhez. A csatlakozómodulon megjelenített jelerősség a csatlakozómodul és a jelerősítő közötti jelre vonatkozik.

(DE) Registrierung des Bodentemperaturfühlers
(EN) Registration of floor sensor
(ES) Registro del sensor de temperatura del suelo
(HU) Padlőhőmérséklet szenzorok regisztrálása

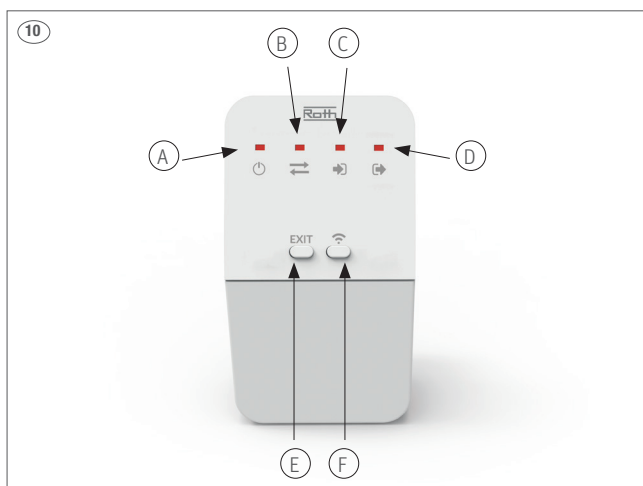

- (DE)** Schließen Sie den Repeater an das Stromnetz an - die Betriebsanzeige (A) leuchtet auf. Drücken Sie die Registrierungstaste (F) am Repeater. Die Registrierungsanzeige aus (D) leuchtet nun dauerhaft und die Registrierungsanzeige in (C) beginnt zu blinken.
- (EN)** Connect the Repeater to the power supply - power indicator (A) will light up. Press the registration button (F) on the Repeater. The registration indicator out (D) will now be permanently on and the registration indicator in (C) will start flashing.
- (ES)** Conecte el repetidor a la red eléctrica y el indicador de alimentación (A) se iluminará. Pulse una vez el botón de registro (F) en el repetidor. El led D se encenderá de forma permanente y el led C comenzará a parpadear.
- (HU)** Csatlakoztassa a jelerősítőt a hálózati áramforráshoz – a tápellátás jelzőfénye (A) kigyullad. Nyomja meg a jelerősítő regisztrációs gombját (F). A regisztráció kimenet jelzőfénye (D) most folyamatosan világítani fog, a regisztráció bemenet jelzőfénye (C) pedig villogni kezd.

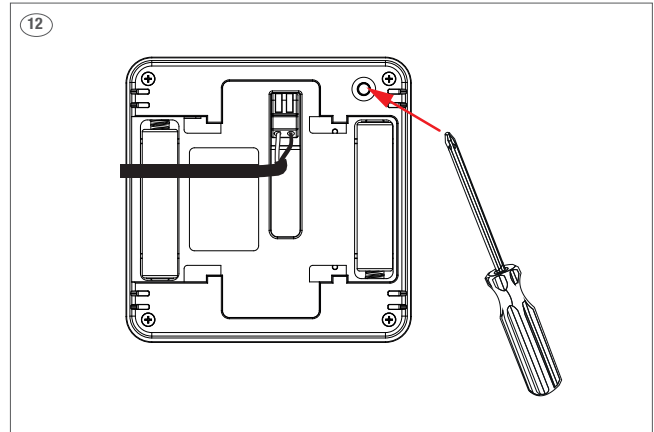
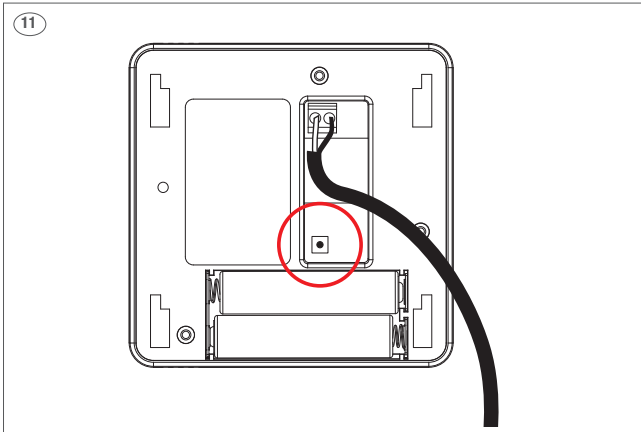

(DE) Bodentemperaturfühler Typ „Touchline PL Project“ - Mat. Nr. 1135010032

Vergewissern Sie sich, dass das Raumthermostat am Repeater angemeldet ist, bevor Sie einen Bodentemperaturfühler anmelden. Drücken Sie die Anlern-taste auf der Rückseite des Bodentemperaturfühlers. Die Zuordnungsanzeige in (C) leuchtet nun dauerhaft. Die Registrierungsanzeige in (C) leuchtet nun dauerhaft und die Registrierungsanzeige in (D) beginnt zu blinken.

(EN) Floor sensor type “Project Floor sensor” - HVAC No. 7466397200

Check that the room thermostat is registered to the repeater before registering a floor sensor. Press the registration button on the backside of the Floor sensor. The registration indicator in (C) will now change to be permanently on and the registration indicator out (D) will start flashing.

(ES) Sensor de temperatura del suelo tipo “Touchline PL Project” - Mat. Nº 1135010032

Asegúrese de que el termostato de la habitación está registrado en el repetidor antes de registrar un sensor de temperatura del suelo. Pulse el botón de registro situado en la parte posterior del sensor de temperatura del suelo. El indicador de matrícula en (C) cambiará para estar permanentemente encendido y el indicador de matrícula fuera (D) comenzará a parpadear.

(HU) „Touchline PL Project“ típusú padlóhőmérséklet-érzékelő - Cikkszám: 1135010032

Padlóhőmérséklet-érzékelő regisztrálása előtt győződjön meg arról, hogy a szobatermosztát regisztrálva van a jelerősítővel. Nyomja meg a padlóhőmérséklet-érzékelő hátulján található párosítási gombot. A (C) pontban található párosításjelző most folyamatosan világítani fog. A (C) pontban található regisztrációjelző bemenet most folyamatosan világítani fog, a (D) pontban található regisztrációjelző kimenet pedig villogni kezd.

(DE) Bodentemperaturfühler Typ „Raumbediengerät Touchline SL Standard mit verdrahtetem Bodentemperaturfühler“ - Mat. Nr. 1135010149

Stellen Sie sicher, dass das Raumthermostat am Repeater angemeldet ist, bevor Sie den Bodentemperaturfühler anmelden. Bei dem Anlernen eines kabelgebundenen Bodentemperaturfühlers am Standard-Raumthermostat muss die Anlern-taste zweimal kurz gedrückt werden. Die Zuordnungsanzeige in (C) leuchtet nun dauerhaft und die Zuordnungsanzeige aus (D) beginnt zu blinken.

(EN) Floor sensor type “Standard room thermostat with wired floor sensor” - HVAC No. 7466397525

Check that the room thermostat is registered to the repeater before registration of floor sensors. When registering a cable floor sensor on the Standard room thermostat, the button must be pushed briefly twice. The registration indicator in (C) will now change to be permanently on and the registration indicator out (D) will start flashing.

(ES) Sensor de temperatura del suelo tipo “Unidad de control de habitaciones Touchline SL Standard con sensor de temperatura del suelo con cable” - Mat. Nº 1135010149

Asegúrese de que el termostato de ambiente está registrado en el repetidor antes de registrar el sensor de temperatura del suelo. Al registrar un sensor de temperatura de suelo con cable con el termostato de ambiente estándar, se debe pulsar dos veces brevemente el botón de registro. El indicador de asignación en (C) se enciende ahora de forma permanente y el indicador de asignación fuera (D) comienza a parpadear.

(HU) Padlóhőmérséklet-érzékelő típusa: „Touchline SL Standard helyiségvezérlő egység vezetékes padlóhőmérséklet-érzékelővel” - Cikkszám: 1135010149

A padlóhőmérséklet-érzékelő regisztrálása előtt győződjön meg arról, hogy a szobatermosztát regisztrálva van a jelerősítővel. Vezetékes padlóhőmérséklet-érzékelő standard szobatermosztáttal történő regisztrálásakor a párosító gombot kétszer röviden meg kell nyomni. A (C) párosításjelző bemenet ekkor folyamatosan világítani fog, a (D) párosításjelző kimenet pedig villogni kezd.

(DE) Wenn Sie einen Bodentemperaturfühler installieren, befolgen Sie den Anlernprozess auf dem Anschlussmodul, um den Repeater für die Zone zu registrieren.

(EN) If installing a Floor sensor, follow the registration process on the Controller to register the Repeater to the zone.

(ES) Si instala un sensor de temperatura de suelo, siga el proceso de aprendizaje en el módulo de conexión para registrar el repetidor para la zona.

(HU) Padlóhőmérséklet-érzékelő telepítésekor kövesse a csatlakozómodulon található párosítási folyamatot a jelerősítő zónához való regisztrálásához.

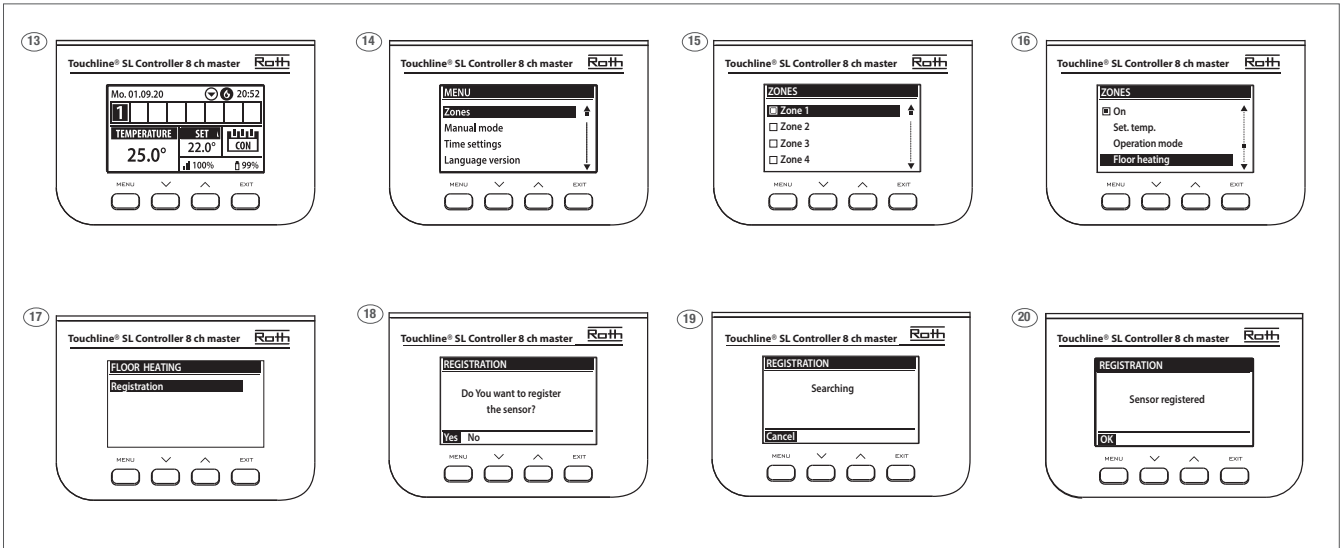

(DE) Funk-Repeater Touchline® SL
(EN) Touchline® SL repeater
(ES) Repetidor de radio Touchline® SL
(HU) Vezeték nélküli jelerősítő Touchline® SL

(DE) Mischsystem mit Repeater zwischen Raumthermostaten und Anschlussmodulen und/oder zwischen Master und Extension.

(EN) Mix system with repeater between thermostats and control units and/or between master and extension units.

(ES) Repetidor entre termostatos de ambiente y módulos de conexión o entre modulo Master y extensión.

(HU) Vegyes rendszer jelismétlővel a termosztátok és a vezérlőegységek, illetve a master és a bővítegységek között.

(DE) In einem Mischsystem können Sie mehrere verschiedene Geräte für einen oder mehrere Repeater anmelden, jedoch max. 20 Geräte pro Repeater. Sie können Extension-Anschlussmodule, Raumthermostate und Smart Home-Komponenten mit einem oder mehreren Repeatern mischen. Es gibt keine Begrenzung, wie viele Repeater in Reihe geschaltet werden können, daher gibt es auch keine Begrenzung für die Reichweite eines Touchline® SL-Systems.

(EN) In a mix system, you can register several different units for one or more repeaters, however max. 20 units per repeater. You can mix extension controllers, thermostats and smart home components one or more repeaters. There is no limit to how many repeaters can be connected in series, so there is also no limit to the range of a Touchline® SL system.

(ES) Puede registrar hasta 20 dispositivos por repetidor y no hay límite en el número de repetidores que se pueden conectar en serie, por lo que tampoco hay límite en el alcance de un sistema Touchline® SL.

(HU) Vegyes rendszerben több különböző eszközt is regisztrálhat egy vagy több jelerősítőre, de jelerősítőnként maximum 20 eszközt. Bővíítő csatlakozómodulokat, szobatermosztátokat és okosotthon-komponenseket keverhet egy vagy több jelerősítővel. Nincs korlátozás arra vonatkozóan, hogy hány jelerősítő köthető sorba, ezért a Touchline® SL rendszer hatótávolságára sincs korlátozás.

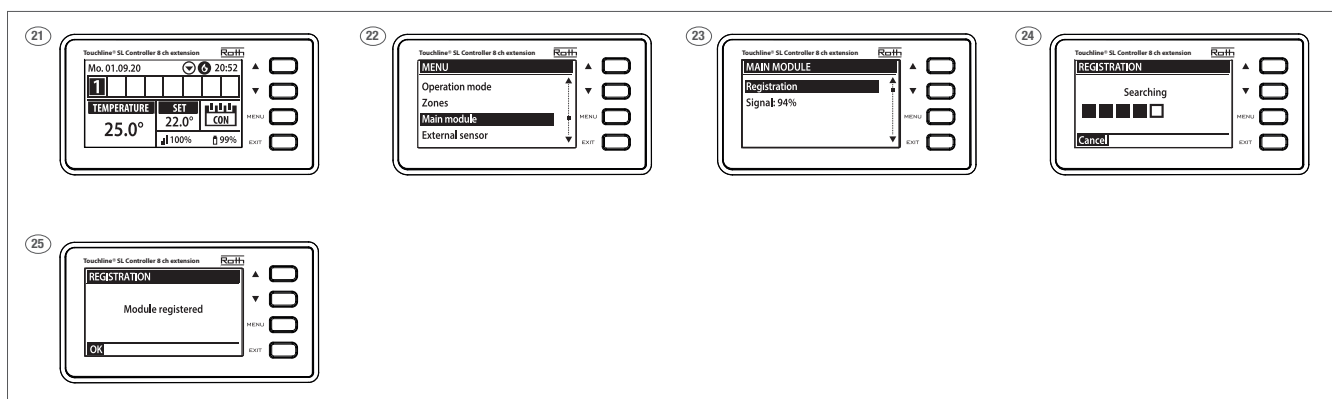

(DE) Master/Extension – Repeater: Wählen Sie auf dem Extension-Anschlussmodul „Master-Anschlussmodul“. Wählen Sie „Anlernen“ und drücken Sie „Ja“.

(EN) Master/extension – repeater: On the extension controller, select “Main module”. Select “Registration” and press “Yes”.

(ES) Repetidor para sincronizar – Master y Extensión: En el módulo extensión Seleccione MENU - MODULO MASTER - REGISTRO - SI

(HU) Master/Extension-jelerősítő: Az extension csatlakozómodulján válassza a "master csatlakozómodul" lehetőséget. Válassza a „Párosítás” lehetőséget, majd nyomja meg az „Igen” gombot.

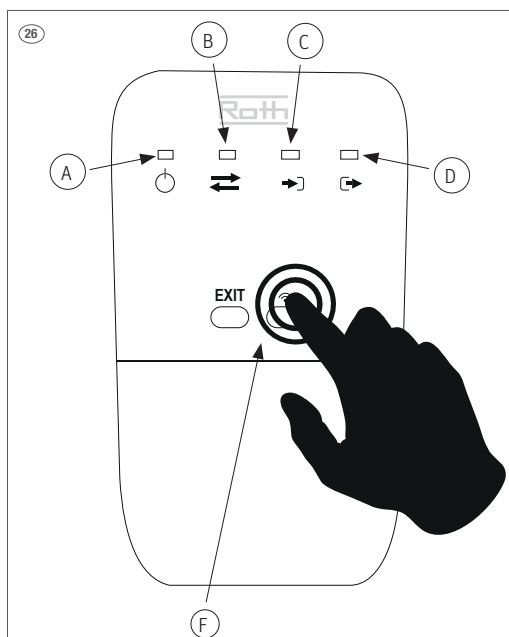

(DE) Schließen Sie den Repeater an 230 V-Spannung an, die Betriebsanzeige (A) leuchtet. Drücken Sie die Registrierungstaste (F) am Repeater. Die Registrierungs-LED aus (D) leuchtet nun konstant und die Registrierungs-LED in (C) blinkt. Innerhalb von 30 Sekunden beginnt die Registrierungs-LED in (C) konstant zu leuchten und die Registrierungs-LED out (D) zu blinken.

(EN) Connect the repeater to 230 V voltage, the power diode will light up (A). Press the register button (F) on the repeater. The registration LED out (D) will now light up constantly and the registration LED in (C) will flash. Within 30 seconds, the registration LED in (C) starts to light up constantly and the registration LED out (D) will flash.

(ES) Conecte el repetidor a la red eléctrica, el led de alimentación (A) se ilumina. Pulse una vez el botón de registro (F) en el repetidor. El led D se enciende fijo permanente y el led C parpadea. A los 30 segundos el led C cambia a fijo permanente y el led D comienza a parpadear.

(HU) Csatlakoztassa az átjátszót egy 230 V-os tápegységhez; a tápellátás jelzőfénye (A) kigyullad. Nyomja meg az átjátszó regisztrációs gombját (F). A regisztrációs LED kimenet (D) most folyamatosan világítani fog, és a regisztrációs LED bemenet (C) villogni fog. 30 másodpercen belül a regisztrációs LED bemenet (C) folyamatosan világítani fog, és a regisztrációs LED kimenet (D) villogni fog.

- (DE)** Wählen Sie am Master-Anschlussmodul „Zusätzliches Anschlussmodul“. Sie können bis zu 4 Extension-Anschlussmodule an ein Master-Anschlussmodul anschließen. Wählen Sie „Anlernen“ und drücken Sie „Ja“. Sobald die Geräte einander gefunden haben, erlöschen die LEDs im Repeater, mit Ausnahme von „Power“.
- (EN)** On the master unit, select “Additional modules”. You can connect up to 4 slave units to a master. Select “Registration” and press “Yes”. Once the devices have found each other, the LEDs in the repeater turn off, with the exception of “Power”.
- (ES)** En el módulo Master seleccione MENU - MODULOS ADICIONALES - MODULO X - REGISTRO - SI. Cuando el emparejamiento se ha hecho correctamente, en la pantalla del módulo Master aparecerá "Módulo registrado" y todos los LEDs del repetidor se apagarán excepto el led de alimentación (A).
- (HU)** A master modulon válassza a „További csatlakozómodul” lehetőséget. Egy master csatlakozómodulhoz legfeljebb négy extension csatlakozómodult csatlakoztathat. Válassza a „Párosítás” lehetőséget, majd nyomja meg az „Igen” gombot. Miután az eszközök megtalálták egymást, a jelerősítő LED-jei kialszanak, kivéve a „Bekapcsolva” LED-et.

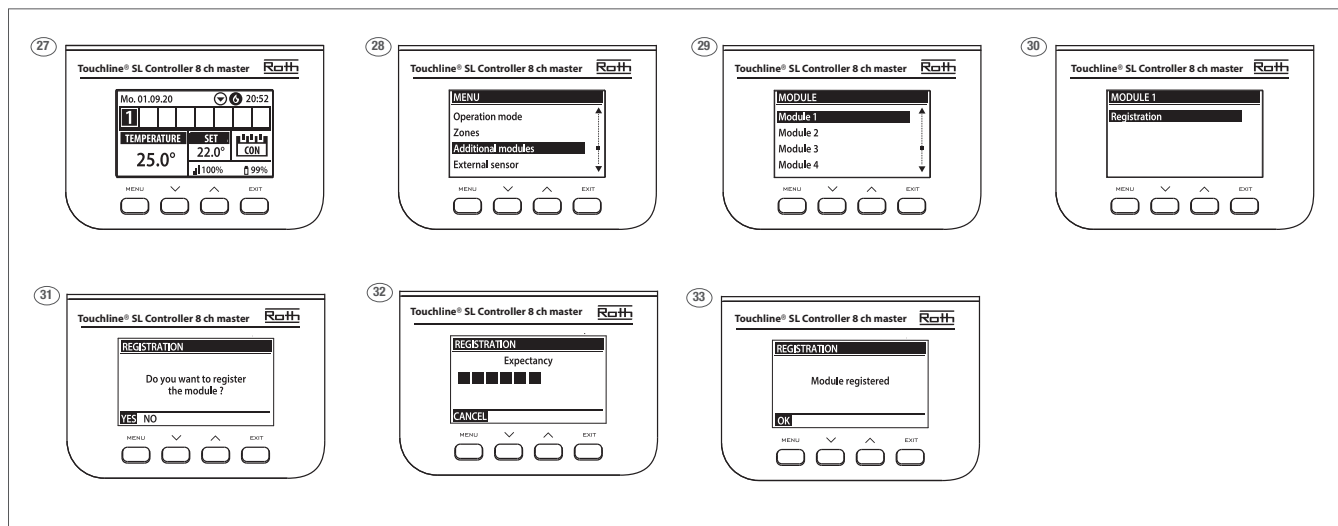

(DE) Erweiterte Repeater-Einrichtung – Nur für Touchline® SL

(EN) Advanced repeater setup – Only for Touchline® SL

(ES) Configuración avanzada del repetidor – Sólo para Touchline® SL

(HU) Bővített jelerősítő beállítás – Csak Touchline® SL esetén

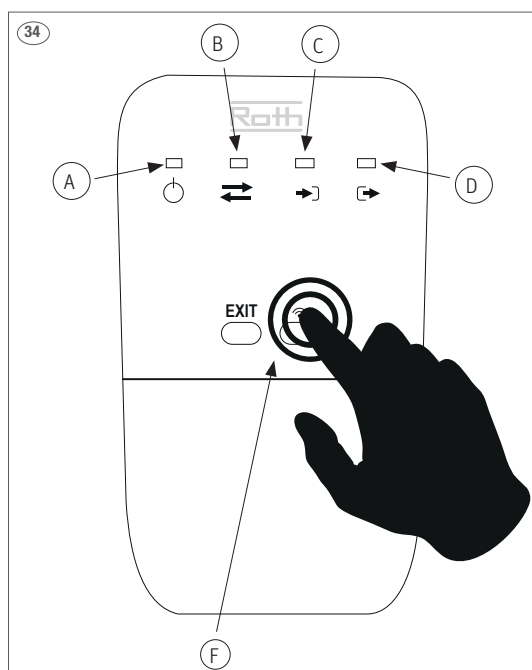

- (DE)** Schließen Sie den ersten Repeater an 230 V-Spannung an, die Betriebsanzeige (A) leuchtet. Drücken Sie die Registrierungstaste (F) am Repeater. Die Registrierungs-LED aus (D) leuchtet nun konstant und die Registrierungs-LED in (C) blinkt.
- (EN)** Connect the first repeater to 230 V voltage, the power diode will light up (A). Press the register button (F) on the repeater. The registration LED out (D) will now light up constantly and the registration LED in (C) will flash.
- (ES)** Conecte el primer repetidor a la tensión de 230 V, el indicador de alimentación (A) se enciende. Pulse el botón de registro (F) en el repetidor. El LED de registro apagado (D) se enciende ahora constantemente y el LED de registro en (C) parpadea.
- (HU)** Csatlakoztassa az első jelerősítőt egy 230 V-os tápegységhez; a tápellátás jelzőfénye (A) világítani fog. Nyomja meg a jelerősítőn található regisztrációs gombot (F). A regisztrációs LED kimenet (D) most folyamatosan világítani fog, és a regisztrációs LED bemenet (C) villogni fog.

(DE) Funk-Repeater Touchline® SL
(EN) Touchline® SL repeater
(ES) Repetidor de radio Touchline® SL
(HU) Vezeték nélküli jelerősítő Touchline® SL

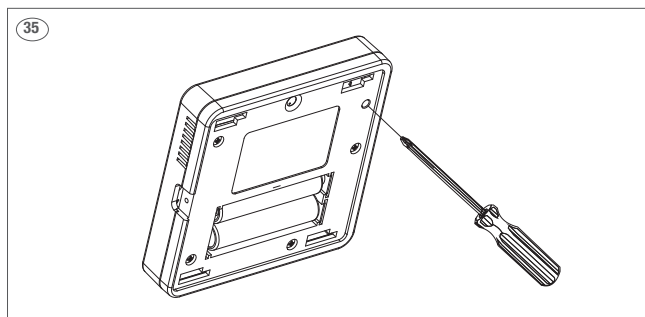

(DE) Raumthermostat: Drücken Sie die Anlerntaste auf der Rückseite des Raumthermostats.

(EN) Thermostat: Press the registration button on the back of the room thermostat.

(ES) Termostato de ambiente: Pulse el botón de aprendizaje en la parte posterior del termostato de ambiente.

(HU) Szobatermosztát: Nyomja meg a szobatermosztát hátulján található tanuló gombot.

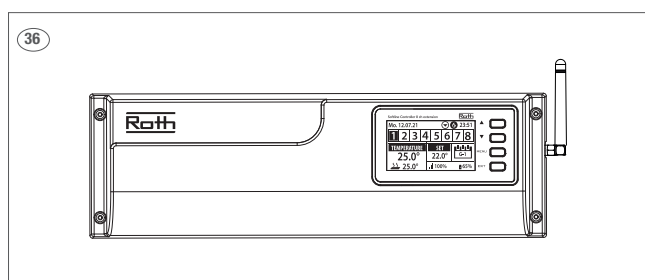

(DE) Extension-Anschlussmodul: Wählen Sie auf dem Extension-Anschlussmodul „Haupt Anschlussmodul“. Wählen Sie „Anlernen“ und drücken Sie „Ja“.

(EN) Extension module unit: On the expansion module, select "Master module". Select "Registration" and press "Yes".

(ES) Módulo de conexión de extensión: Seleccione "Módulo de conexión principal" en el módulo de conexión de la extensión. Seleccione "Enseñar" y pulse "Sí".

(HU) Extension csatlakozómodul: Az extension csatlakozómodulon válassza a „Fő csatlakozómodul” lehetőséget. Válassza a „Tanulás” lehetőséget, majd nyomja meg az „Igen” gombot.

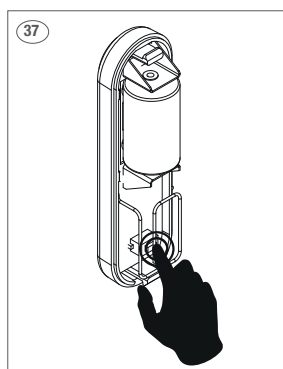

(DE) SmartHome-Geräte: Drücken Sie die Anlerntaste am gewünschten Gerät.

(EN) SmartHome devices: Press the registration button on the desired device.

(ES) Dispositivos SmartHome: Pulse el botón de aprendizaje del dispositivo deseado.

(HU) Smart-home eszközök: Nyomja meg a tanulás gombot a kívánt eszközön.

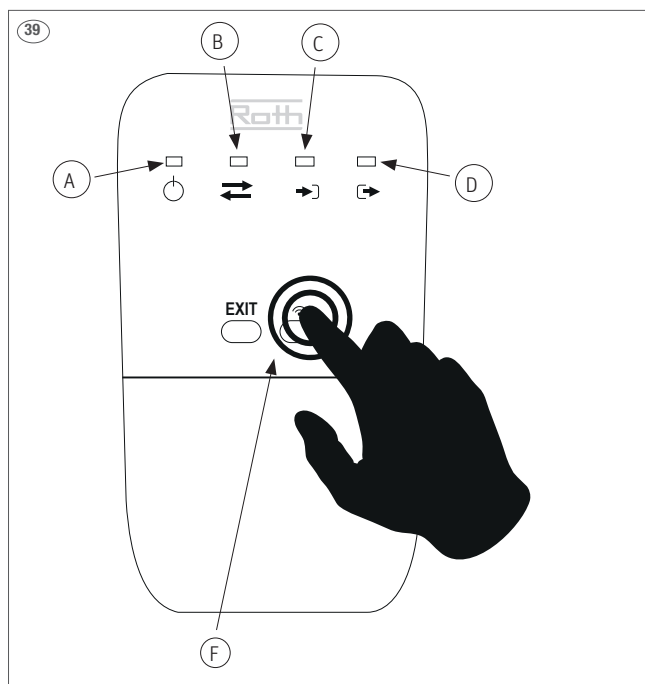
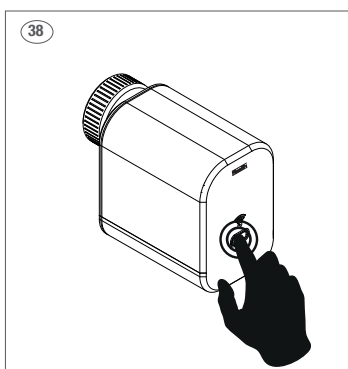

(DE) Ein zusätzlicher Repeater: Schließen Sie den nächsten Repeater an die 230 V-Spannung an, die Betriebsanzeige (A) leuchtet. Drücken Sie die Registrierungstaste (F) auf dem Repeater. Die Registrierungs-LED aus (D) leuchtet nun konstant und die Registrierungs-LED in (C) blinkt. Innerhalb von 30 Sekunden beginnt die Zuordnungs-LED in (C) konstant zu leuchten und die Zuordnungs-LED out (D) zu blinken. Wenn das Raumthermostat/die Zone an dem Master-Anschlussmodul bestätigt wird, hört die LED auf zu blinken und der Repeater schaltet alle LEDs aus, außer „Power“.

(EN) An extra repeater: Connect the next repeater to 230V voltage, the power diode will light up (A). Press the register button (F) on the repeater. The registration LED out (D) will now light up constantly and the registration LED in (C) will flash. Within 30 seconds, the registration LED in (C) starts to light up constantly and the registration LED out (D) will flash. When the thermostat/zone is confirmed on the master control unit, the LED stops flashing and the repeater switches off all LEDs, except "Power".

(ES) Un repetidor adicional: Conecte el siguiente repetidor a la tensión de 230 V, el indicador de funcionamiento (A) se enciende. Pulse el botón de registro (F) en el repetidor. El LED de registro apagado (D) se enciende ahora constantemente y el LED de registro en (C) parpadea. En 30 segundos, el LED de registro en (C) comienza a iluminarse constantemente y el LED de registro en (D) comienza a parpadear. Cuando se confirma el termostato de ambiente/zona en el módulo de conexión maestro, el LED deja de parpadear y el repetidor apaga todos los LEDs excepto el de "Power".

(HU) További jelerősítő: Csatlakoztassa a következő jelerősítőt a 230 V-os tápegységhez; a tápellátás jelzőfénye (A) világítani fog. Nyomja meg a regisztrációs gombot (F) az jelerősítőn. A regisztrációs LED kiemenet (D) most folyamatosan világítani fog, a regisztrációs LED bemenet (C) pedig villogni. 30 másodpercen belül a hozzárendelési LED kiemenet (C) folyamatosan világítani fog, a hozzárendelési LED bemenet (D) pedig villogni fog. Amikor a szobatermosztát/zóna megerősítést nyert a fő csatlakozómodulon, a LED villogása megszűnik, és a jelerősítő az összes LED-et kikapcsolja, kivéve a tápellátás LED-jét.

- (DE) Registrieren Sie das Gerät am Master-Anschlussmodul auf die gleiche Weise wie ohne Repeater. Beispiel für die Registrierung eines Bodentemperaturfühlers.
- (EN) Register the unit on the master unit in the same way as without a repeater. Example of registering a floor sensor.
- (ES) Registre el dispositivo en el módulo de conexión maestro de la misma manera que sin repetidor. Ejemplo de registro de un sensor de temperatura del suelo.
- (HU) Regisztrálja az eszközt a master csatlakozómodulon ugyanúgy, mintha nem használna jelerősítőt. Példa talajhőmérséklet-érzékelő regisztrálására:

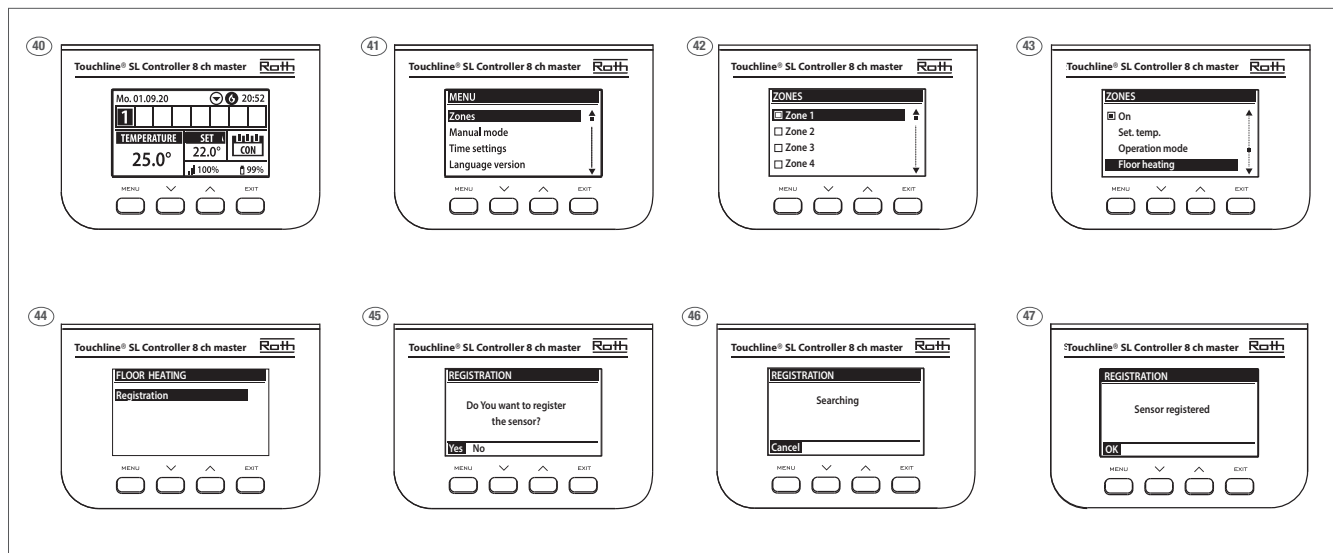

Technische Daten/Specification/Datos técnicos/Műszaki adatok:	
Versorgungsspannung/Supply voltage/Tensión de alimentación/Tápellátás	230 V / +/- 0 % / 50 Hz
Umgebungstemperatur/Ambient temperature/Temperatura ambiente/Környezeti hőmérséklet	5 °C – 50 °C
Maximale Leistungsaufnahme/Maximum power consumption/Consumo máximo de energía/Max.teljesítmény	< 1 W
Betriebsfrequenz/Operating frequency/Frecuencia de funcionamiento/Működési frekvencia	868 MHz
Max. Sendeleistung/Max. transmission power/Max. Potencia de transmisión/Max. küldési teljesítmény	25 mW
Übertragungsbereich Anschlussmodul/Repeater Transmission range Controller/Repeater Alcance de la transmisión Módulo de conexión/repetidor Átviteli hatótáv csatlakozómodul/jelerősítő	50 m
Übertragungsbereich Repeater/Raumthermostat Transmission range Repeater/Room thermostat Alcance de la transmisión Repetidor/termostato Átviteli hatótáv jelerősítő/termostát	50 m



Roth energiarendszerek

- > Hőszivattyús rendszerek
- > Átfolyós használati melegvíz tartályok
- > Fűtési puffertartályok
- > Esővíz és szennyvíz tartályok
- > Felületfűtő- hűtő rendszerek
- > Lakáshőközpontok
- > Csővezeték rendszerek

Roth

KAMLEITHNER BUDAPEST KFT.
1225 Budapest, Tétényliget utca 3.
Telefon: +36 1 425 3288
E-mail: iroda@roth-werke.hu
Web: www.roth-werke.hu

